

# **KAFDA**

KAVIAN SAYESH FARNIA

Surface Smoothing & Finishing Technology



[www.kaviansayesh.com](http://www.kaviansayesh.com)



## درباره ما

شرکت کاویان سایش با سابقه درخشان و دارا بودن به روزترین خط تولید ماشین آلات ویبره پولیش، پلیسه گیری اتوماتیک و سنگ و شامپو های سایش و پولیش نامی آشنا به عنوان یکی از تولیدکنندگان مرجع در بین شرکت های صنعتی محسوب می شود کارشناسان این شرکت با آشنایی نسبت به فرآیند های تولید همواره در تلاش بوده اند با مشاوره های تخصصی نیاز مشتریان خود را شناسایی کرده و در جهت رفع آن، مناسب ترین متریا ل سایش و پولیش را ارائه دهند.

## ABOUT US

Kavian Sayesh Company is a well known name as one of the reference manufacturers among industrial companies with brilliant history of the most modern machinery in the field of manufacturing automatic vibratory machines & media / chips and compound for polishing & deburring. Our Experts have the know-how about production processes to address the needs of their customers with specialized advice and to meet that need to provide the most appropriate polishing & deburring processes and tools.

[www.kaviansayesh.com](http://www.kaviansayesh.com)

- **Surface**
- **Smoothing**
- **Technology**



# Vibratory Machines For Surface Finishing

For Metal, Plastic, Wood & Ceramic Industry

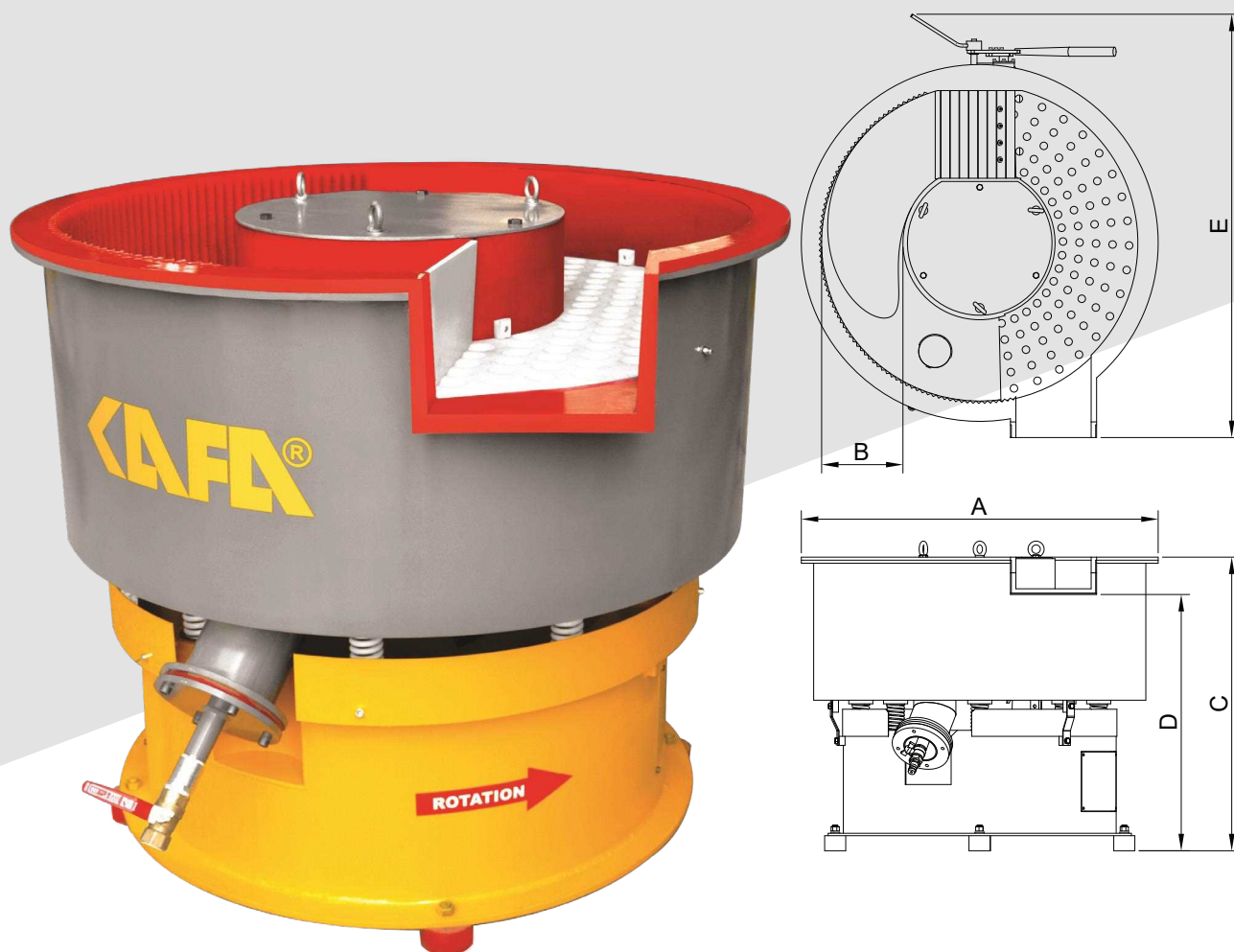

## دستگاه ویبره کروی

- پلیسه گیری، پولیش، جرم زدایی، اکسید زدایی و چربی گیری انواع قطعات فلزی و غیرفلزی مانند چوب، پلاستیک و سرامیک
- آنتیک کردن سنگ های ساختمانی
- قابلیت اتوماسیون ماشین آلات با خط تولید

Volum Work Bowl It	Motor Power [KW]	Drive Speed [RPM]	Voltage Frequency [RPM]
30	0.37	1000/1800	380 V / 50 HZ
110	0.75	1000/1800	380 V / 50 HZ
150	1.1 or 1/5	1000/1800	380 V / 50 HZ
250	1.5 or 1.8	1000/1800	380 V / 50 HZ
550	5	1000/1800	380 V / 50 HZ
850	5.5	1000/1800	380 V / 50 HZ
1000	7.5	1000/1800	380 V / 50 HZ

Volum Work Bowl It	A	B	C	D	E
30	590	170	670	—	—
110	910	270	750	—	—
150	865	270	920	750	865
250	1185	280	1000	870	1410
550	1500	340	1100	925	1710
850	2030	430	1100	0 & 950	0 & 2195
1000	2030	430	1150	0 & 950	0 & 2255

## Vibrating Dryer Machine

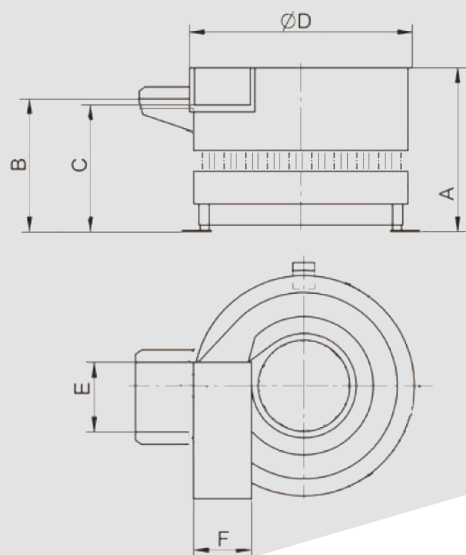

### دستگاه ویبره خشک کن

- قابلیت عملیات خشک کردن قطعات به وسیله گرانول ذرت
- تعبیه المنت حرارتی برای گرفتن رطوبت قطعات
- دارای سیستم گردش و ارتعاش قطعات و از بین بردن قطرات روی قطعه به بدنه هم

Gross Volume lt	Motor Power [KW]	Drive Speed [RPM]	Heater Power [KW]	Voltage/Frequency AC-V/Hz
150	1.1/0.75	1000/1800	2	380 V /50 Hz
250	1.5/0.75	1000/1800	2.5	380 V /50 Hz
350	2.2	1000/1800	3.5	380 V /50 Hz
550	4.0/3.0	1000/1800	4.5	380 V /50 Hz
850	5.5	1000/1800	6.5	380 V /50 Hz
1200	7.5	1000/1800	8	380 V /50 Hz

Gross Volume lt	A	B	C	D	E	F
150	890	730	730	856	300	250
250	970	780	770	1040	350	310
350	1100	905	895	1240	400	380
550	1200	950	960	1440	500	428
850	1200	920	960	1640	600	485
1200	1600	1245	1315	1850	700	555

## Cubic Vibratory Machines

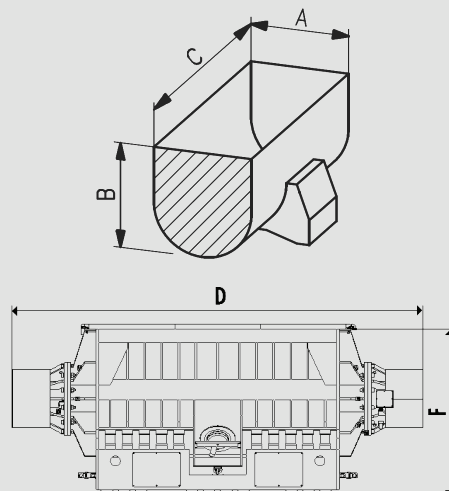

### دستگاه ویبره مکعبی

- آنتیک کردن سنگ های ساختمانی با ابعاد بزرگ
- عملیات پلیسه گیری، پولیش، جرم زدایی روی قطعات با طول های بلند

Volume Work Bowl It	Motor Power kw	Dryer Speed rpm	Voltage/Frequency AC-V/Hz			
100	0.75 x 2	1000/1800	380 V/50 Hz			
150	1.1 x 2	1000/1800	380 V/50 Hz			
250	1.5 x 2	1000/1800	380 V/50 Hz			
400	2.2 x 2	1000/1800	380 V/50 Hz			
700	4 x 2	1000/1800	380 V/50 Hz			
1100	5.5 x 2	1000/1800	380 V/50 Hz			
2250	7.5 x 2	1000/1800	380 V/50 Hz			
Volum Work Bowl It	A	B	C	D	E	F
100	275	345	960	1990	770	840
150	345	410	1110	2200	760	1095
250	390	450	1635	2925	700	1010
400	550	550	1390	2950	1170	1170
700	800	850	1260	2650	1190	1360
1100	600	680	3000	4570	950	1210
2250	1100	1050	2000	3560	1455	2180

## Sieve Separator Vibratory



### دستگاه الک طبقاتی

- قابلیت جداسازی دو یا چند نوع ماده مختلف با سایزهای متفاوت است
- دستگاه الک ویبره از یک طبقه تا پنج طبقه طراحی می‌شوند
- قطر دهانه دستگاه نیز از 30 سانتی متر تا 3 متر است
- اندازه و جنس دستگاه بسته به کار مشتریان مختلف و قابل شخصی سازی است

Volume Work Bowl lt	Motor Power kw	Dryer Speed rpm	Voltage/Frequency AC-V/Hz
100	0.75 x 2	1000/1800	380 V/50 Hz
150	1.1 x 2	1000/1800	380 V/50 Hz
250	1.5 x 2	1000/1800	380 V/50 Hz
400	2.2 x 2	1000/1800	380 V/50 Hz
700	4 x 2	1000/1800	380 V/50 Hz
1100	5.5 x 2	1000/1800	380 V/50 Hz
2250	7.5 x 2	1000/1800	380 V/50 Hz



## Centrifugal Disc Finishing Machine



### دستگاه سانتریفیوژ

- پلیسه گیری قطعات لاستیکی مانند اورینگ
- پلیسه گیری، پولیش قطعات پلاستیکی مانند دانه تسبیح
- پولیش سنگ های قیمتی و نیمه قیمتی

Capacity (L)	L x W x H (mm)	Drum Speed (rpm)	Power (Kw)	Barrel Diameter (mm)	PU Thickness (mm)	Weight (Kg)
60	1115x900x1550	140	4Kw $\approx$ 5/5	$\varnothing$ 500	16	290 Kg

## Barrel Machine



### دستگاه بارل (تامبلینگ)

- دستگاه بارل معمولا به صورت 6 یا 8 ضلعی تولید می شود
- روکش داخلی از جنس پلی اورتان ضد سایش و قابلیت ارتجاعی دارد، از ضربه شدید قطعات به بدنه هم جلوگیری می کند
- موارد استفاده برای قطعات پلاستیکی، مصنوعات طلا، جواهرات و قطعاتی که نیاز به پولیش طولانی مدت دارند
- به دو صورت خشک و تر قابل استفاده می باشد

Model	dia . x L [ C x A ]	Middle Plane Length	Angle No	Belt No	Capacity [ KG ]	Motor [KV]
RT 100 L	500x650	400	6	4	100	0.75
RT 150 L	600x720	450	8	4	150	1.1
RT 200 L	650x900	550	8	4	200	1.1
RT 350 L	700x1000	600	8	5	300	1.5
RT 450 L	800x1120	600	8	5	400	1.5
450 L Heavy Dutv	800x1120	600	8	6	500	2.2

## Barrel Painting Machine



### دستگاه اتوماتیک رنگ پاش بارل

کاربرد:

- خشک شدن رنگ بلافاصله پس از پاشش
- سرعت بالای رنگ و یکنواختی از کلیه سطوح
- قابلیت پتینه کردن و تکچر کردن قطعات
- تنظیم باد و دما و سرعت گردش قطعات، کنترل زمان و تعداد پاشش و تنظیم سرعت باد خشک کن
- دارای تایمر جهت تنظیم کردن زمان کاری و ست تایم
- مکانیزم تخلیه خودکار آلارم اتمام سیکل کاری
- مکانیزم هدایت قطعات هنگام تخلیه
- قابلیت تنظیم موقعیت پیستوله در جهت های مختلف و افزایش تعداد پیستوله

Dimension	length	width	Height
	1180	1360	1660











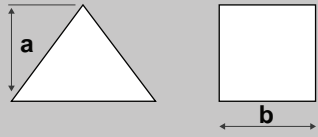

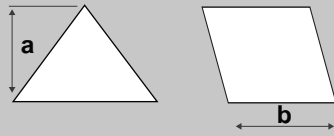

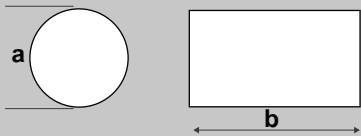

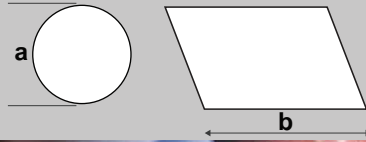

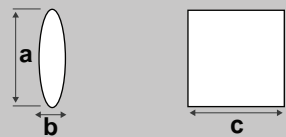
- **Surface**
- **Finishing**
- **Technology**

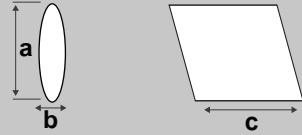
[www.kaviansayesh.com](http://www.kaviansayesh.com)

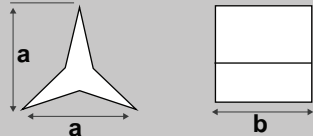

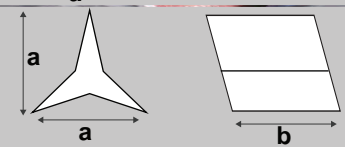
## Ceramic Abrasive Media

## سنگ های سایشی سرامیکی

Type	Sizes(a*b*c)	Sizes (mm)
<b>CT</b> 		4*4    10*10    30*30 6*6    15*15    35*35 20*20    40*40 25*25
<b>CTP</b> 		3*3    10*10    25*25 4*4    10*20    30*30 5*5    15*15    40*40 6*6    20*20
<b>CC</b> 		Ø3*10    Ø6*6    Ø8*8    Ø10*8 Ø4*10    Ø6*15    Ø8*15    Ø10*15 Ø5*10    Ø6*20    Ø8*20    Ø15*25 Ø5*15
<b>CCP</b> 		Ø3*10    Ø6*6    Ø8*8    Ø10*10 Ø4*10    Ø6*15    Ø8*15    Ø10*15 Ø5*10    Ø6*20    Ø8*20    Ø15*25 Ø5*15
<b>CE</b> 		10*5*10    20*7*20    25*10*25 15*7*15    20*7*20    20*20*10
<b>CEP</b> 		10*5*10    20*7*20    25*10*25 15*7*15    20*10*20
<b>CS</b> 		6*6    20*20 10*10    25*25 15*15    30*30
<b>CST</b> 		6*6    20*20 10*10    25*25 15*15    30*30
<b>CB</b> 		Ø5    Ø10    Ø15 Ø8    Ø12

## Polishing Media





## سنگ های پولیش سرامیکی

Type	Sizes (mm)
<b>CB</b> 	Ø 2    Ø 3    Ø 4    Ø 5 Ø 6    Ø 7    Ø 8    Ø 10
<b>CCP</b> 	Ø 2*6    Ø 3*6    Ø 3*10    Ø 4*4 Ø 4*8    Ø 4*10    Ø 5*5    Ø 5*10 Ø 6*6    Ø 6*12    Ø 6*15    Ø 8*8 Ø 8*15    Ø 10*10    Ø 10*15
<b>CC</b> 	Ø 2*6    Ø 3*6    Ø 3*10    Ø 4*4 Ø 4*8    Ø 4*10    Ø 5*5    Ø 5*10 Ø 6*6    Ø 6*12    Ø 6*15    Ø 8*8 Ø 8*15    Ø 10*10    Ø 10*15



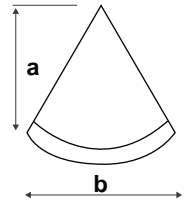

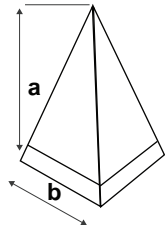

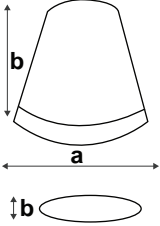
**Plastic Abrasive Media**

**سنگ های سایشی پلیمری**

Type	Sizes (mm)	<b>L</b> Low Abrasive	<b>M</b> Medium Abrasive	<b>H</b> High Abrasive
<b>PC</b>  	7*7	PCL 7	PCM 7	PCH 7
	10*10	PCL 10	PCM 10	PCH 10
	20*20	PCL 20	PCM 20	PCH 20
	30*30	PCL 30	PCM 30	PCH 30
	40*40	PCL 40	PCM 40	PCH 40
	50*50	PCL 50	PCM 50	PCH 50
	60*60	PCL 60	PCM 60	PCH 60
<b>PP</b>  	20*20	PPL 20	PPM 20	PPH 20
	30*30	PPL 30	PPM 30	PPH 30
	45*45	PPL 45	PPM 45	PPH 45
	60*60	PPL 60	PPM 60	PPH 60
<b>PE</b>  	27*16*28	PEL 28	PEM 28	PEH 28
	30*17*30	PEL 30	PEM 30	PEH 30
	45*25*45	PEL 45	PEM 45	PEH 45
	60*34*60	PEL 60	PEM 60	PEH 60

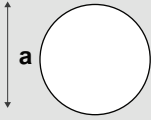
**Stainless Steel Media**

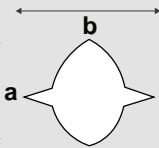
**ساجمه استیل ضد زنگ**

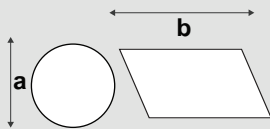
Type	Sizes (mm)
<p>Ball</p> 	<p>0.5 1 2 3 4 5</p> 
<p>satellite</p> 	<p>3*5 3..5*5.5 4*6 5*7</p> 
<p>Pin</p> 	<p>1 * 3 2 * 6 3 * 8</p> 

**Paste**

**خمیر سایش و پولیش**

Type	Process	Application
PA 4	High Abrasive	Gold , Silver , Zinc , Copper , Aluminium
PP 40	Polishing	Gold , Silver , Brass , Zinc , Aluminium

**Drying And Polishing Granules**

**گرانول های خشک کن و پولیش**

Corn Granules

**گرانول ذرت**

Size : 12

Size : 16

Size : 20

Size : 30



Walnut shell granules

**گرانول پوست گردو**

Size : 4

Size : 8

Size : 16





Size : 20





**Polishing & Deburring Compound**

**شامپو های سایش و پولیش**

Type	Application	Process
KPW 	All Metals	Deburring , Descaling
KPZ 90 	Steel , Zinc , Copper , Brass	Deburring & Polishing , High Protection Ability
KPS 25 	Aluminium, Copper , Brass Stainless steel , Gold , Silver Titanium	Deburring & Polishing
KPD 40 	Steel , Copper , Brass	Descaling , Degreasing , Derusting
KPA 36 	Iron , Steel , Zamak , Brass	High Protection Ability Anti Corrosion



## Single Shaft Polishing Machine

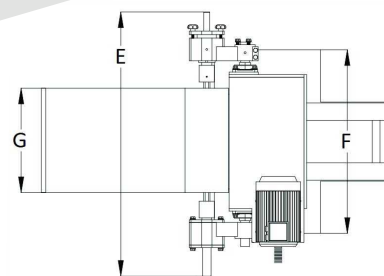
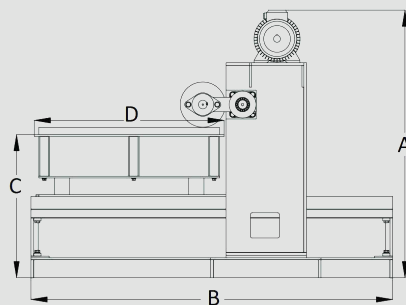

### دستگاه پولیش تک شفت

- قابلیت پولیش قطعات تخت مانند پلاک، سینی، پروفیل و سطوح با طول های متغیر و بلند تا ۱۲ متر
- قابلیت استفاده از انواع ابزار گیلانس، فرچه کنفی، اسکاچ، فرچه سیمی، سنباده هزارلا و نمود و ...
- قابلیت نصب PLC بر روی دستگاه و اتوماسیون

Motor Power KW	RPM	Voltage/Frequency AC-V/Hz	Weight KG
7.5	1000 /1800	380 V / 50 Hz	900

A	B	C	D	E	F	G
1481	2000	792	1050	1519	1055	600

## Mini Single Shaft Polishing Machine

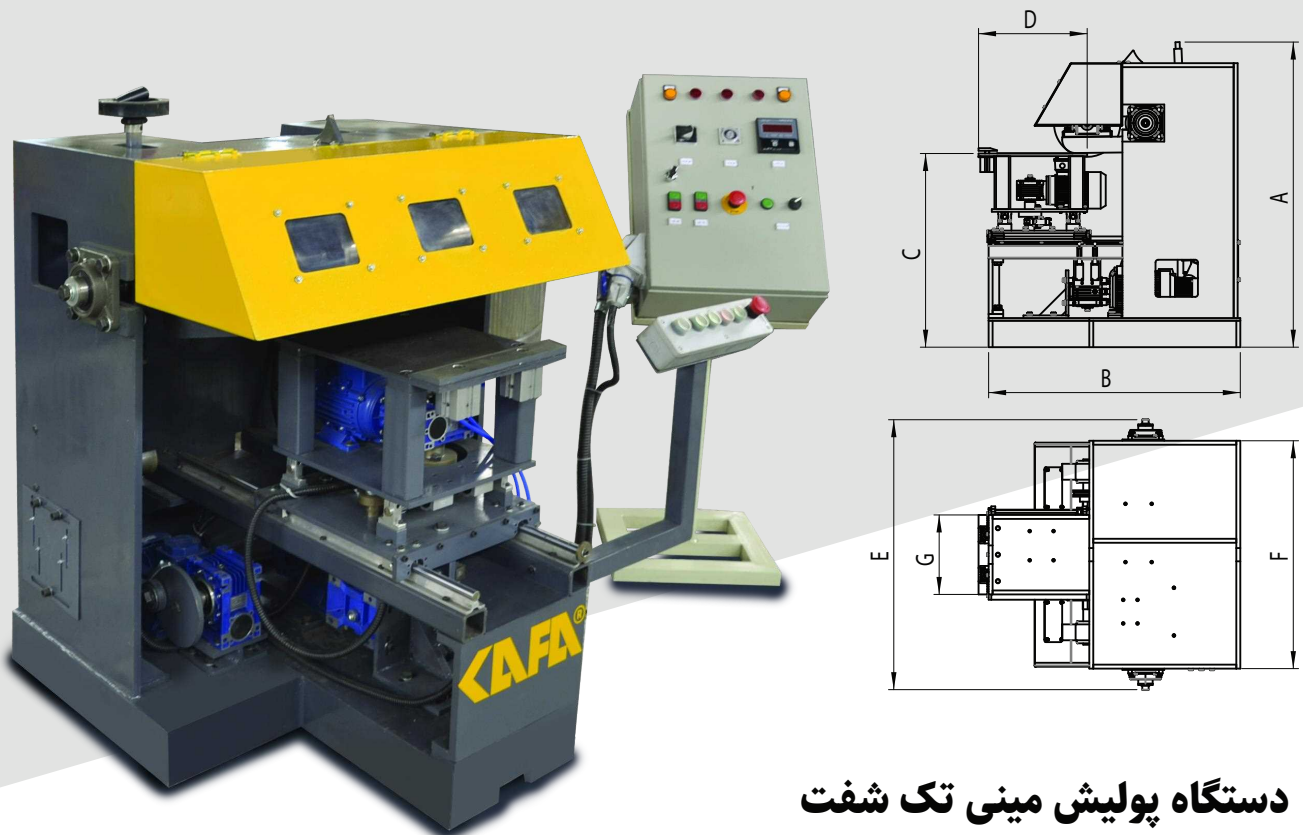

### دستگاه پولیش مینی تک شفت

- توان بالا و استراکچر مستحکم در حداقل ابعاد مناسب برای محیط های کار کوچک
- قابلیت گیرش اتوماتیک ورق ها و صفحات نازک زیر یک میلیمتر
- قابلیت حرکت میز کار در جهت X و Y همزمان و یا به صورت مجزا
- قابلیت تعویض سریع درام از حالت گیلانس به سنباده
- قابلیت نصب PLC بر روی دستگاه و اتوماسیون
- قابلیت استفاده از انواع ابزار گیلانس، فرچه کنفی، اسکاچ، فرچه سیمی، سنباده هزارلا و نمود و ...

Motor Power KW	Dryer Speed RPM	Voltage/Frequency AC-V/Hz	Weight KG
3	1000 /1800	380 V / 50 Hz	-

A	B	C	D	E	F	G
1150	950	730	410	1020	860	300

## Double Shaft Polishing Machine

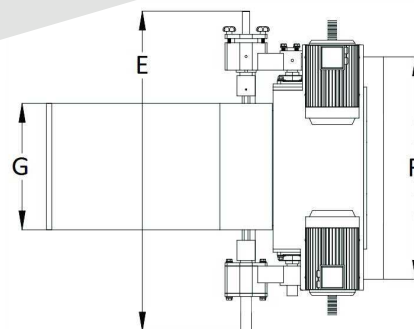
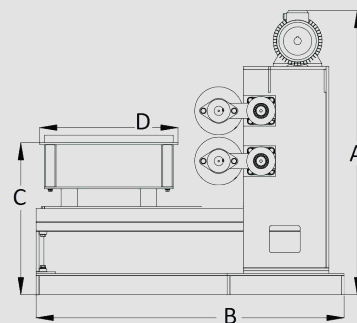
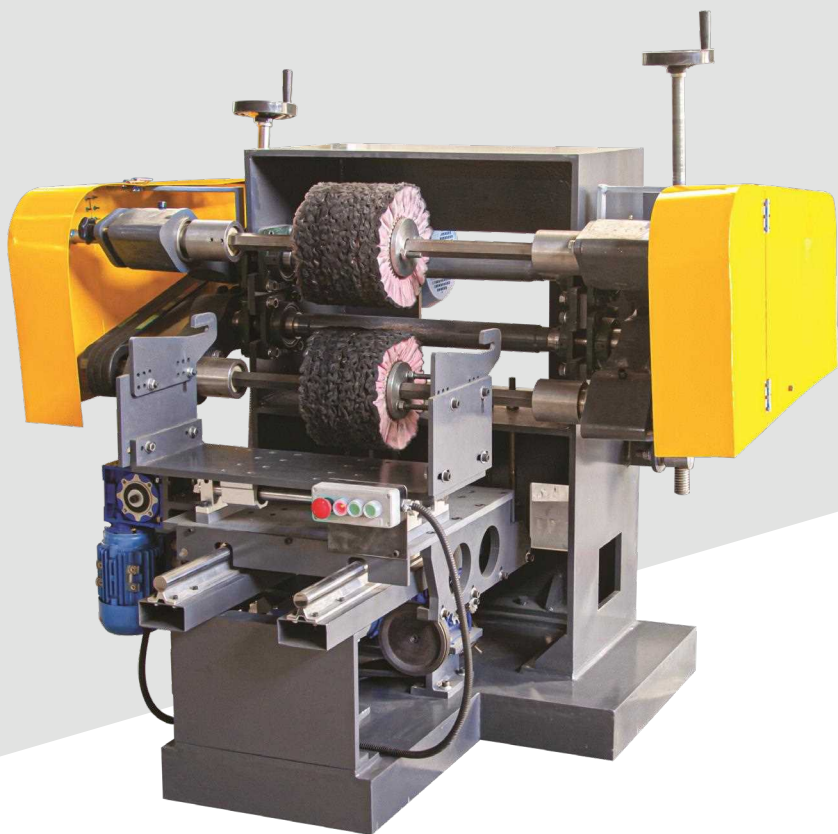

### دستگاه پولیش دو شفت

- قابلیت پولیش، پرداخت و پولیش همزمان 2 طرف قطعه
- دارای کنترل حرکت در جهت طولی و متناوب عرضی
- قابلیت استفاده از انواع ابزار گیلانس، فرچه کنفی، اسکاچ، فرچه سیمی، سنباده هزارلا و نمد و ...

Motor Power KW	Dryer speed RPM	Voltage/Frequency AC-V/Hz	Weight KG			
7.5 x 2	1000 / 1800	380 V / 50 Hz	1150			
A	B	C	D	E	F	G
1481	1500	792	550	1519	1055	600

## Automatic Abrasive Belt Machine



### دستگاه سنباده زنی اتوماتیک

- قابلیت عملیات سنباده نواری، اسکاچ، گیلانس سطوح تخت در هر ایستگاه
- قابلیت تعبیه سیستم گردش مایع خنک کاری و شستشوی سنباده نواری
- دارای محل اتصال کانال تهویه غبار
- قابلیت استفاده از کانوایر برگشت جهت کار از یک اپراتور
- قابلیت تجهیز PLC جهت کنترل اتوماتیک دستگاه
- تعداد ایستگاه های این دستگاه با توجه به نیاز مشتری بدون محدودیت قابل تولید می باشد
- قابلیت انتخاب سیستم کنترل سرعت گردش سنباده برای هر ایستگاه به صورت مجزا

Station	Dimension	Dimensions Abrasive	Conveyor Speed	Motor Power
3	length width Height 2500 x 850 x 2000	150	inverter	3 x 5/5 kw
4	length width Height 3000 x 1000 x 2000	150	inverter	4 x 5/5 kw
4	length width Height 1630 x 1570 x 2135	250	5 inverter	4 KW



## دستگاه تک ایستگاه رو میزی

- این دستگاه برای سنباده زنی قطعات تخت کاربرد دارد
- قابلیت استفاده به صورت آبشمال به صورت تر با مواد خنک کننده
- وزن سبک و از لحاظ فضا ، فضای کمتری را اشغال میکند
- قیمت پایین تر و هزینه تعمیرات و نگهداری آسان تر را دارد
- قابلیت تنظیم سرعت حرکت نوار نقاله
- قابلیت نصب انواع گریت های سنباده نواری، اسکاچ تانکی ، اسکاچ هزارلا، فیبرونکس، نمد به صورت دلخواه بر روی ایستگاه
- بهینه شده در ابعاد مینیمال برای اشغال حداقل فضای کارگاهی
- دارای کاور مجزا برای هر ایستگاه و جلوگیری از انتشار غبار در محیط
- قابلیت افزودن محل (الصاق) نصب جاروبرقی
- قابلیت سنباده زنی دستی به همراه استند با ویژگی تنظیم زاویه

Dimension	Motor Power	Product Width [mm]	Product Height	Circuit	Weight
820x510x800	1.5Kw $\approx$ 2HP 1.1Kw $\approx$ 1.5HP	100	60	$\infty$	110 Kg



## دستگاه دو ایستگاه رو میزی

- فاصله بین ایستگاه ها
- قابلیت تنظیم سرعت حرکت نوار نقاله
- قابلیت استفاده به صورت آبشمال به صورت تر با مواد خنک کننده
- قابلیت نصب انواع گریت های سنباده نواری، اسکاچ تانکی، اسکاچ هزارلا، فیبرونکس، نمد به صورت دلخواه بر روی هر یک از ایستگاه ها
- بهینه شده در ابعاد مینیمال برای اشغال حداقل فضای کارگاهی
- دارای کاور مجزا برای هر ایستگاه و جلوگیری از انتشار غبار در محیط
- قابلیت افزودن محل (الصاق) نصب جاروبرقی
- قابلیت سنباده زنی دستی به همراه استند با ویژگی تنظیم زاویه

Dimension	Motor Power	Product Width [mm]	Product Height	Circuit	Weight
1200x510x800	1.5Kw ≈ 2HP 1.1Kw ≈ 1.5HP	100	60	∞	165 Kg

## Single Head Polishing Machine

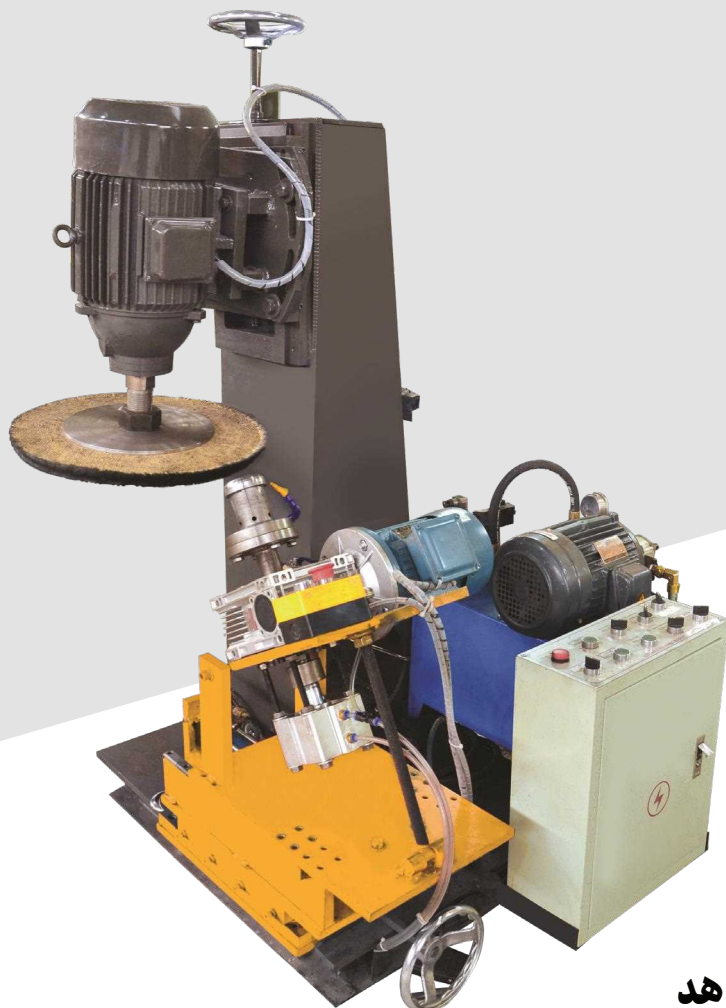

### دستگاه هیدرولیک پولیش تک هد

- پولیش قطعات خاص انحنادار
- دارای پرن خودکار قطعه
- پیشروی خودکار
- کنترل زمان و اتمام فرایند
- قابلیت طراحی ماشین با سیستم هیدرولیک یا پنوماتیک یا سروو موتور برحسب نیاز مشتری

Dimension	Motor Power	Product Diameter	Product Height	Circuit	Weight
1200x 1000 x 1600	main motor 7.5kW Oil pump motor 2.2kW	50 ~150 mm	5~25 mm	Time relay	800kgs

## Double Head Polishing Machine



### دستگاه هیدرولیک پولیش دو هد

- دارای پرن خودکار قطعه
- کنترل مجزای هر یک از هد ها
- کنترل زمان و اتمام فرآیند
- گیلانس، پرداخت و پولیش همزمان سطح و دیواره قطعات خاص
- قابلیت طراحی ماشین با سیستم هیدرولیک یا نیوماتیک یا سرور موتور برحسب نیاز مشتری

Dimension	Weight	Motor Power	Rotation	Product Range	Valtage	Circuit	Material	Consumable Stuff	Weight KG
1500 x1500 x1800	800kgs	7.5KW x1 & 5.5KW x 1 Motor	2800 RPM	50-300 mm	3 phrase 4 lines 380V	TIME RELAY POLISHING	Sigsal Wheel, Cloth ,Nyloon Wheel	180 - 400 mm	800 kgw



## 2 Head, 2 Station Polishing Machine

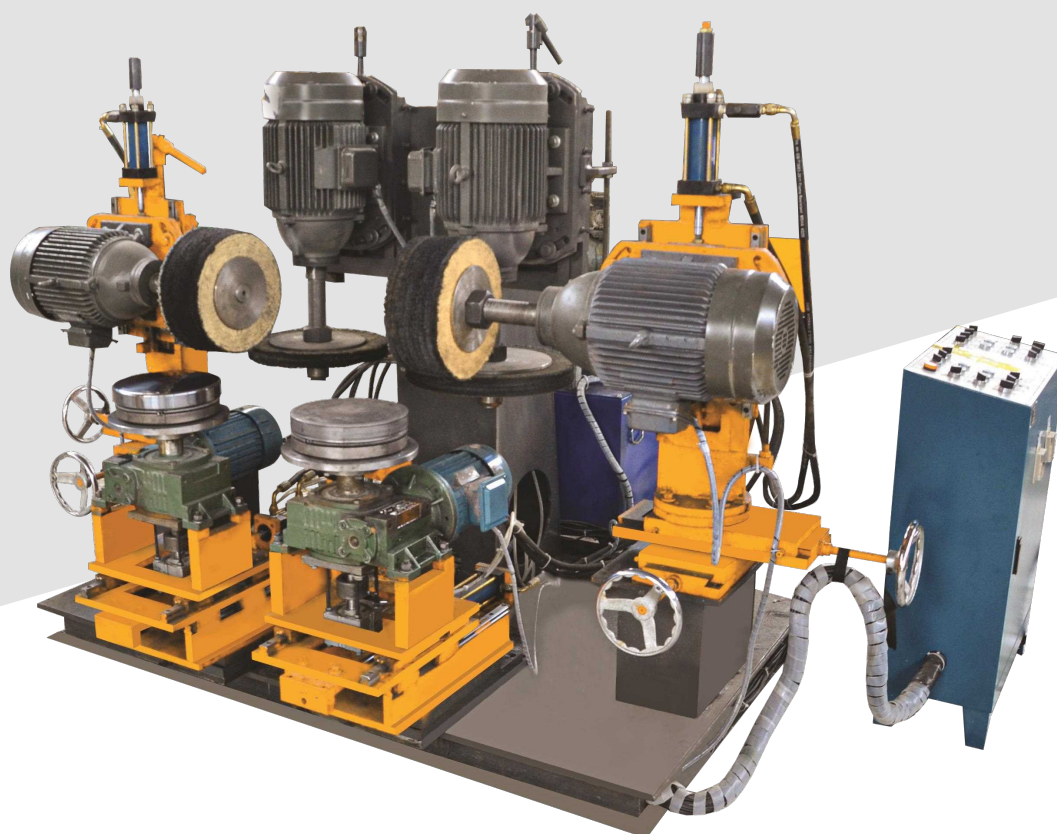

### دستگاه پولیش ۲ هد، ۲ ایستگاهه

- پولیش اتوماتیک همزمان سطح و کنار قطعات خاص
- در قطعاتی که ۲ مرحله پولیش زبر و نرم باید انجام شود از این دستگاه استفاده می شود
- دارای پران خودکار قطعه
- تنظیم زمان فرآیند

Dimension	Motor Power	Rotation	Product Range	Product Height	Valtage
2400 x1800 x1800	7.5KW x 2 AND 5.5KW x 2	2800 RPM	50 – 300 mm	10 – 150 mm	3 PHRASE 4 LINES 380 V

## Large Surface Sanding Machine



### دستگاه سنباده زنی سطوح بزرگ

- سنباده زنی و ساتن زنی (خش زنی) سطوح بزرگ
- پلیسه گیری قطعات برش لیزری، کابین های فلزی، ورق، سینک و ...
- سنباده زنی محل جوشکاری

Dimension	Abrasive Belt Size [mm]	Power [KW]	PRM [r/min]	Worktable UP/Down [mm]
1800x1300x1770	4000x100	3	1500	300

## Ball Cutting Filing Machine

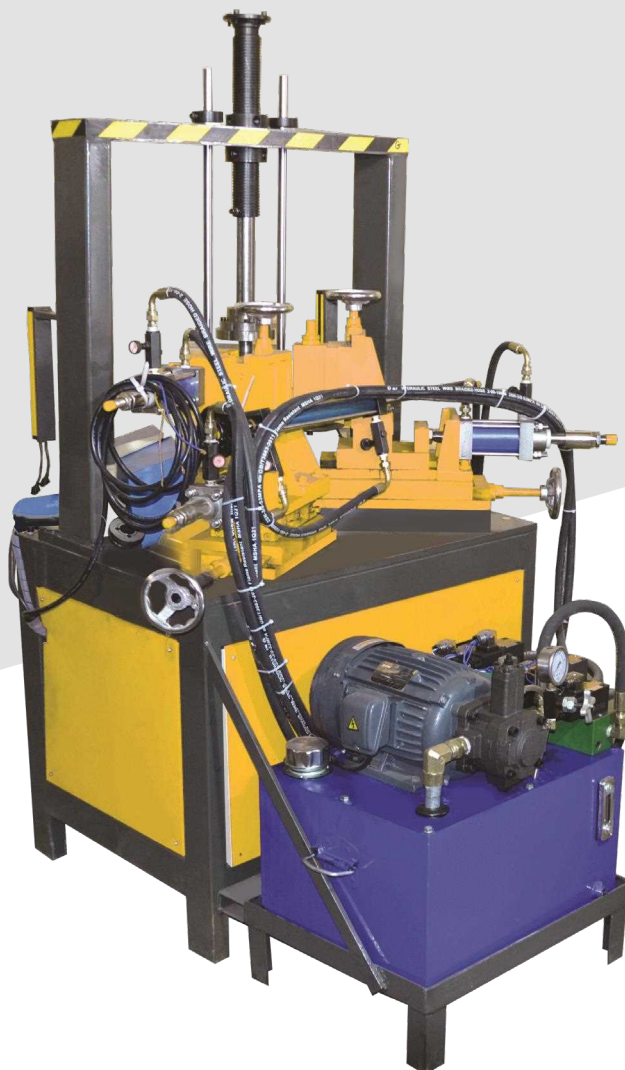

### دستگاه تریم قطعات کروی

■ برش زائده های ورق بعد از فرآیند پرسکاری که با استفاده از جک هیدرولیک استفاده می شود

Dimension [mm]	Product can be cut diameter	Product can be cut thickness	Motor Power	Voltage	Circuit	Weight [KG]
1250 x1400 x 2050	50-200 mm	0.2-1 mm	MAIN MOTOR 2.2KW OIL PUMP MOTOR 2.2KW	380 V	PLC	500

## Ball Welding Line Grinding Machine



### دستگاه سنباده زنی قطعات کروی

■ برای سنباده زدن محل جوش در قطعات کروی مورد استفاده قرار می گیرد

Dimension [mm]	Product diameter can be grinded	Product thickness can be grinded	Motor Power Main Motor	Circuit	Weight [KG]
1200 x1100 x 800	50 – 120 mm	0.3 – 1.2 mm	1.1 kw	Time relay been adopted	300 kg

## Ball Polishing Machine

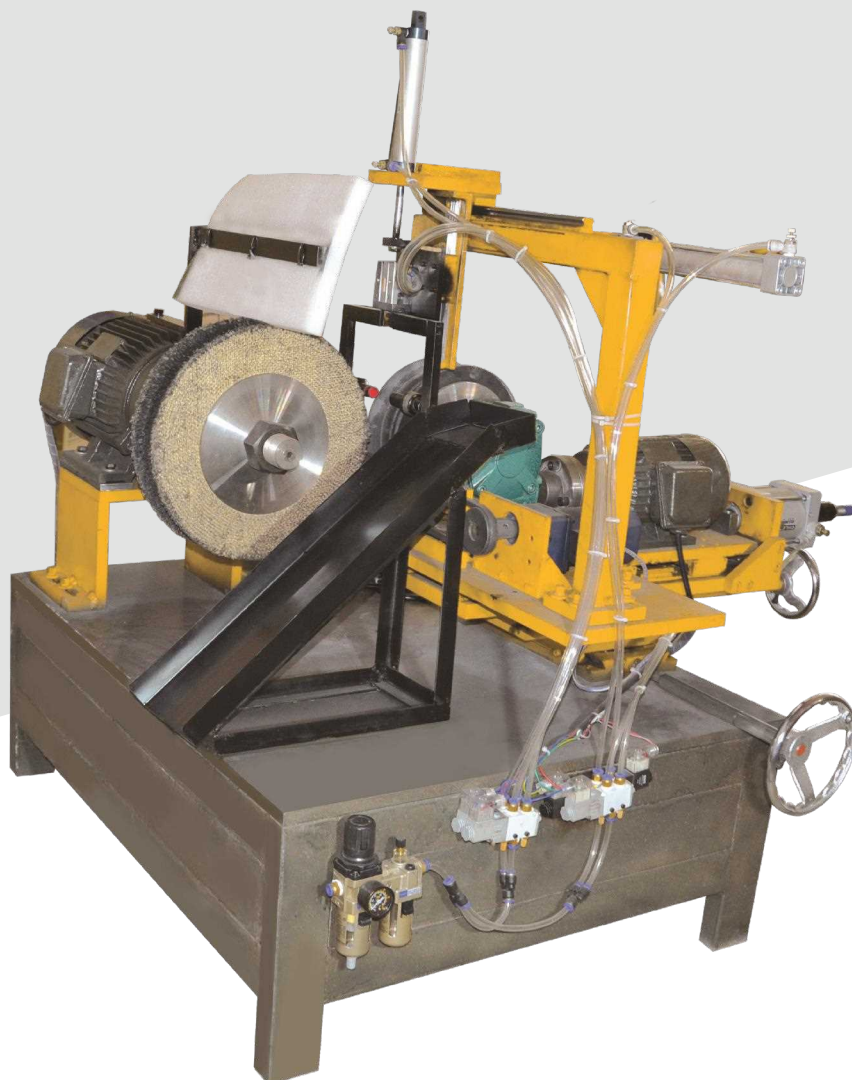

### دستگاه گیلانس پولیش قطعات کرومی

■ برای پولیش با پارچه و گیلانس و فرچه کنفی برای قطعات مدور و کرومی استفاده می شود

Dimension [mm]	Motor Power	Motor Rotation Speed	Voltage	Product Size	Polishing Consumable Material	Consumable Material Size [mm]	Weight [KG]
1000 x 700 x 130	15 KW 7.5 KW 7.5 KW	2300R/MIN 2800R/MIN 2800R/MIN	380V	50-100MM MAX DIAMETER 100MM	SIGSAL AND CLOTH WHEEL	200-520	1800

## Ball Welding Machine



### دستگاه جوش سر به سر قطعات کروی

■ برای جوشکاری و اتصال دو قطعه کاربرد دارد

Dimension	Diameter To be Welded	Thickness To be Welded	Motor Power	Voltage	Weight [KG]
1150 x 400 x 1160 mm	42-100 mm	0.3-2 mm	90W	220 V	700

## Bent Pipe Sanding Machine



### دستگاه سنباده زنی لوله های خم دار

■ سنباده زنی و خش زنی کلیه لوله های خم دار مانند شیر آب، آگزوز خودرو، موتور سیکلت و ...

Abrasive Belt Size	Power	RPM	Processing Diameter	Processing Length
800 x 50 mm	2.2Kw/380V/50 Hz	1400 r/min	$\theta$ 1-35 mm	>50 mm



لینک دریافت کاتالوگ

(021) 76219691-2 

0992 522 4229 

kavian\_sayesh 

[www.kaviansayesh.com](http://www.kaviansayesh.com) 

تهران، جاده آبعلی، منطقه صنعتی خرمدشت 